

# D-series

## MkVII

Dumpers articulados

B35D | B40D | B45D | B50D



Blu@dvantage™

**BELL**

# Haga rendir su camión al máximo

Si desea aumentar sus ganancias, elija los dumpers articulados Bell.

La serie D de dumpers articulados (ADT, por sus siglas en inglés) maneja enormes cargas en menos tiempo y con un gran ahorro de combustible. De esta forma, usted podrá mover mayor cantidad de material a menor coste. Son altamente fiables también, con un chasis con soldaduras en aleación de acero de alta resistencia, y componentes que son duraderos y optimizados para reducir el peso innecesario. Y gracias a su brazo oscilante, dirección articulada y neumáticos de alta flotación, estos Dumpers fuertes no permitirán que el mal tiempo o las pendientes pronunciadas arruinen sus planes.

- El uso extensivo de materiales livianos, pero altamente resistentes, hace que cada uno de estos camiones le ofrezcan la mejor relación carga-ganancia y un excelente desempeño.
- Gracias a su brazo oscilante y neumáticos de alta flotación, los camiones Bell jamás le dejarán atascado en el barro, en una huella o en una pendiente.
- Cabina rediseñada y a prueba de ruidos, con controles que combaten la fatiga, monitor de diagnóstico avanzado y un módulo de interruptores sellado que permiten realizar múltiples funciones moviendo solo un dedo.
- Los motores, que hacen un uso eficiente del combustible y cumplen con la normativa de emisiones Tier 3, generan energía limpia sin comprometer las condiciones generales. Una tecnología líder en el control de emisiones que asegura un motor que responde velozmente, cuyo arranque es fiable aun en frío.



| Especificaciones           | B35D                                      | B40D                                    | B45D  | B50D                                    |
|----------------------------|---|---|---|---|
| <b>Potencia máxima</b>     | 295 kW (396 hp)                           | 335 kW (449 hp)                         | 375 kW (503 hp)                             | 375 kW (503 hp)                         |
| <b>Masa operativa</b>      |   |   |   |   |
| Descargado                 | 28 230 kg (62 236 lb)                     | 29 850 kg (65 808 lb)                   | 32 980 kg (72 708 lb)                       | 34 520 kg (76 104 lb)                   |
| Cargado                    | 60 730 kg (133 887 lb)                    | 66 851 kg (147 381)                     | 73 980 kg (163 098 lb)                      | 79 920 kg (176 193 lb)                  |
| <b>Capacidad total 2:1</b> | 20,5 m <sup>3</sup> (27 yd <sup>3</sup> ) | 23 m <sup>3</sup> (30 yd <sup>3</sup> ) | 25,5 m <sup>3</sup> (33,5 yd <sup>3</sup> ) | 28 m <sup>3</sup> (37 yd <sup>3</sup> ) |
| <b>Carga nominal</b>       | 32 500 kg (71 650 lb)                     | 37 000 kg (81 571 lb)                   | 41 000 kg (90 390 lb)                       | 45 400 kg (100 090 lb)                  |

mo



**Mejoras tales como los estándares de liderazgo industrial en ahorro de combustible y control de emisiones,** sistema eléctrico de estado sólido, cabina espaciosa con controles refinados, y donde tiene todo lo necesario para maximizar el tiempo de funcionamiento y la productividad.

# Un dumper con fama propia



La caja de transferencia con diferencial entre los ejes transmite un par similar a cada eje cuando la tracción es favorable. Cuando las condiciones empeoran, acciona el bloqueo del diferencial para transferir el par a los neumáticos que más lo necesitan.

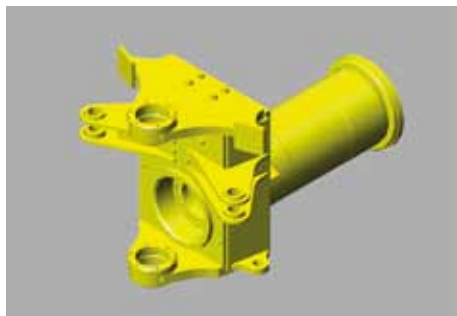

El brazo oscilante central, la alta suspensión en todos los ejes y la distribución equilibrada del peso proporcionan la agilidad y la capacidad de transitar los terrenos más hostiles.



Los amortiguadores de la suspensión delantera contribuyen a minimizar la vibración, mientras que el asiento montado en el centro reduce el movimiento que, generalmente, se experimenta sobre caminos en malas condiciones, lo que favorece la producción sin descuidar el confort.



El portón trasero opcional está disponible para una mejor retención del material. El portón trasero se abre cuando el volquete se levanta para el vertido. Dos flejes unidos mantienen el sellado durante el transporte, asegurando la pérdida del mínimo material.



La mejor relación carga útil - peso muerto de su clase significa que lo que usted gasta en combustible se usa para mover el material y no el camión, lo cual reduce su coste por tonelada.

La retardación automática hace que el camión reduzca la velocidad cuando el operador levanta el pie del acelerador, lo cual alarga la vida útil de los frenos y hace que uno se sienta más confiado en las pendientes.

Una transmisión planetaria líder del mercado, de seis velocidades, completamente automática, y con convertidor de par bloqueable, maximiza el ahorro de combustible.

Los sistemas de la unidad de inyección electrónicos proporcionan altas presiones de inyección, incluso a velocidad baja del motor, para una capacidad mejorada de arranque en frío, respuesta a baja velocidad, y emisiones reducidas.

Los diferenciales de tracción controlada (CTD) y el bloqueo automático de los diferenciales entre ejes (IDL), proporcionan un control automático de tracción (ATC) en terrenos en malas condiciones.

La suspensión alta mantiene los neumáticos en contacto constante con el suelo, lo cual optimiza la tracción.



**Los dumpers articulados de Bell le ofrecen una ventaja competitiva.**

Con ciclos más veloces y economía de combustible únicos en la industria, mueven más material a menor coste por tonelada que cualquier otro de su clase. La mejor relación carga/ganancia le ofrece mayor poder y agilidad para transportar la carga, y le asegura máxima productividad y rendimiento. Su capacidad para transitar por cualquier terreno, incluso por el barro y las pendientes, es lo que verdaderamente los distingue del resto. Súbase a uno y compruebe la diferencia.

# Nada es tan fuerte como un Bell

Estas robustas máquinas fueron construidas inteligentemente para trabajar más arduamente, y le ofrecen la fuerza que usted necesita para mover el material sin necesidad de tener que alimentar la masa.

Su menor masa reduce el estrés estructural y el del motor. Otras características que favorecen la vida útil son: diagnóstico mejorado, interruptores sólidos y sellados, y juntas de articulación reforzadas, por mencionar sólo algunas. Cuando sepa cómo se construye un Bell, elegirá uno.



La transmisión de cambio de potencia planetaria optimiza los puntos de cambio y protege la transmisión de errores o mal uso por parte del operador. Discos de embrague más gruesos, un flujo generoso de lubricación, y una refrigeración potente, aseguran una larga vida.



Los cojinetes rodantes de acero de alta resistencia en el área de la articulación favorecen la durabilidad.



Chasis de acero de alta resistencia que confiere fortaleza y rigidez sin peso excesivo.

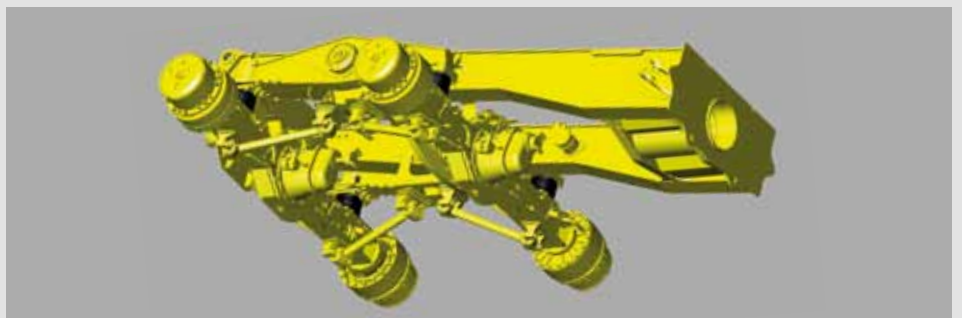

Un terreno duro solicita suspensiones firmes. Componentes reforzados absorben los impactos y vuelven a por más. Usted obtiene también la mayor distancia libre al suelo de su clase.

# te



● Eficientes ventiladores motores viscosos de accionamiento directo en todos los camiones Bell proporcionan refrigeración de aire de carga y motor.

● Los frenos de disco en baño de aceite de circuito doble, completamente cerrado, ofrecen una capacidad de frenado superior y una duración de la vida del mantenimiento extendida, esencial en condiciones de lluvia y barro. Los frenos de disco en baño de aceite están virtualmente libres de mantenimiento.

● El freno motor, líder de su clase, acoplado a la retardación automática de la transmisión, proporciona una fuerza superior de frenado y reduce el mantenimiento por desgaste de los frenos.

● Los refrigerantes de aceite hidráulico, de transmisión y de caja de transferencia emplean un ventilador hidráulico que funciona solamente cuando es necesario, o cuando la carga del motor es muy escasa, ayudando a conservar la potencia y el combustible.

● El control de tracción inteligente proporciona una tracción superior en terrenos en malas condiciones.

# Trayendole hoy la tecnología del mañana

Una combinación de un motor optimamente afinado y una máquina completa optimizada en peso aseguran que los dumpers articulados Bell tienen una huella de carbono mínima.

## Blu@dvantage™

- AdBlue® no es tóxico, es inodoro, tiene un coste bajo, y es fácil de rellenar.
- El AdBlue® es inyectado en el flujo de gases de escape, donde reacciona con los gases de nitrógeno (NOx) en el convertidor catalítico para formar Nitrógeno y agua inócuos.
- Las pruebas de campo con el nuevo sistema Blu@dvantage™ muestran hasta un 15% de ahorro de combustible en relación a los dumpers Bell precedentes.
- El gasto del AdBlue® es aproximadamente de entre un 3-5% del gasto de combustible.

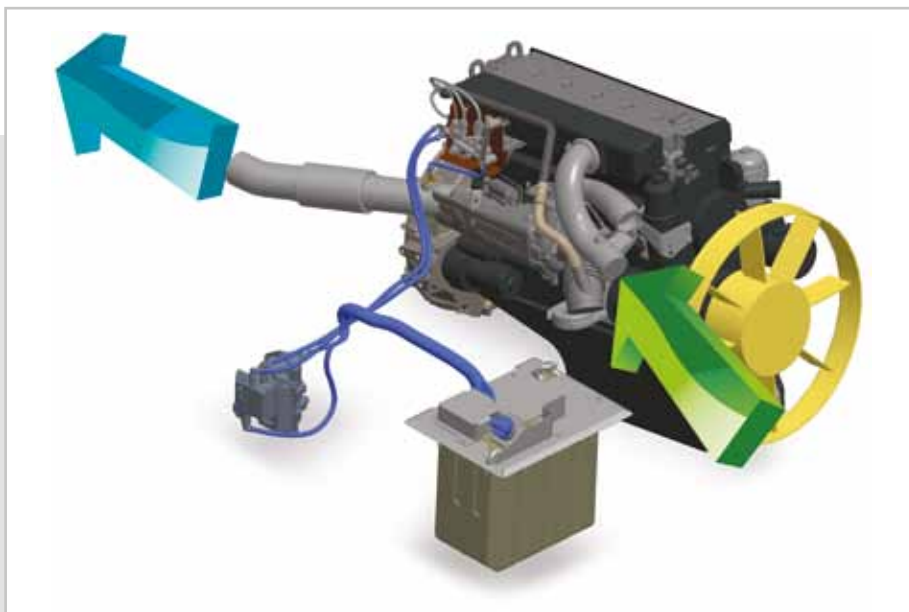

- Emisiones reducidas.
- Eficiencia del motor mejorada.
- Consumo de combustible más bajo.
- Potencia incrementada.
- Par motor mejorado.
- Mejor respuesta del motor.







**Bell Equipment es una marca líder en el control de emisiones y ahorro de combustible con la introducción de la tecnología SCR (Reducción Catalítica Selectiva) para cumplir con los estándares de emisiones EU IIIB & Tier 4i. Llamado Bell Blu@dvantage™, es un paquete SCR diseñado especialmente para el mercado de movimiento de tierras.**

Con la tecnología SCR los clientes pueden reducir los perjudiciales Óxidos de Nitrógeno mientras que reducen su consumo de combustible. Por eso Blu@advantage™ no es únicamente saludable para el medioambiente, sino también para su bolsillo.



# Construidos pensando en el confort

## ¿Qué operador no querría subirse a un ADT de Bell?

Su espaciosa y silenciosa cabina con aire acondicionado posee características que mejoran la productividad sin olvidar el confort, lo cual en algunos casos, lo asemeja mucho a un vehículo deportivo utilitario (SUV, por sus siglas en inglés).

La serie D le ofrece todo lo que un operador necesita para rendir al máximo: desde un monitor multifunción de última tecnología y controles para regular la butaca de suspensión neumática, hasta volante telescópico/ajustable y CD opcional con altavoces de alta capacidad. Confort sin límites.

## Nuestro innovador sistema Confort Ride...

... está disponible como una opción para producir una mejora del confort de marcha aun mayor, asegurando una exposición mínima a la vibración corporal. El aumento de la productividad, y los ciclos de trabajo y de mantenimiento de los caminos reducidos, son un beneficio añadido. La suspensión delantera adaptativa viene de serie en el B45D y el B50D, y como una opción en el B35D y el B40D. La suspensión trasera es una opción disponible en todas las máquinas, y en los ciclos largos de transporte por terrenos difíciles es donde se apreciarán los máximos beneficios de este simple, pero extremadamente exitoso sistema, especialmente en los ciclos de transporte sin carga.



- Un monitor intuitivo muestra información operativa vital, lecturas de diagnóstico detalladas de la mayoría de los sensores y de los interruptores y los controles operativos del volquete.



- Un módulo conector convenientemente sellado proporciona un control con la punta de los dedos de numerosas funciones mejoradas incluyendo: **Límite superior del volquete, selección entre detención suave/brusca, control de velocidad y de I-Tip.**



- ¿Quién dice que no puede tomarse un café? Hay un lugar especialmente diseñado para la taza, lugar para guardar un termo u otros artículos e incluso un compartimento frío/calor para los refrescos.



- El operador se encuentra rodeado de controles intuitivos e instrumentos fáciles de entender y de ver.
- Un asiento de suspensión neumática totalmente ajustable se ubica detrás del eje frontal, para garantizar un viaje agradable aun en terrenos difíciles.
- No encontrará retardadores a pedal o palanca en un camión Bell. El empuje del retardador simplemente se programa en el tablero de interruptores. Todo lo demás es automático.
- El control adaptable de la transmisión ajusta el embrague para asegurar un paso coherente y agradable entre las marchas a lo largo de la vida útil del camión.
- Un sistema de control del clima de doble nivel y de alto rendimiento, con sistema de lámina de persiana o polarizado como el de los automóviles, mantiene los cristales limpios y la cabina fresca.
- El amplio asiento con suspensión y un completo conjunto de espejos ofrecen una visibilidad excepcional.
- El paquete de supresión de ruidos estándar reduce significativamente los niveles de ruido y la fatiga del operador.

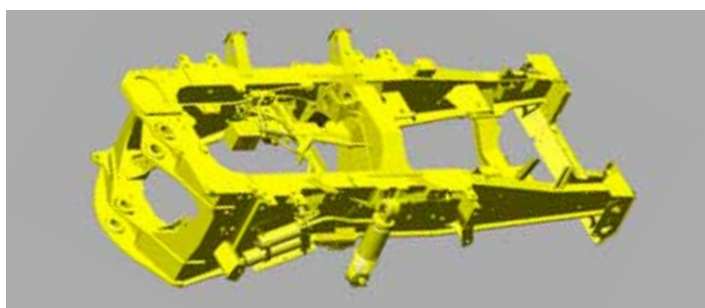

La suspensión delantera está compuesta por una estructura en forma de A soportada por dos amortiguadores semiindependientes de suspensión hidroneumática. El recorrido del muelle y la amortiguación están óptimamente ajustados para una perfecta combinación entre una experiencia de manejo segura y el confort.



La opción "Viaje Cómodo" ofrece bloques neumáticos de doble recorrido, que cambian las características de la suspensión para ajustar de la mejor manera posible los ciclos de carga/descarga, maximizando así el confort del operador.

# La seguridad también es nuestro negocio



La exclusiva opción de peso a bordo le ofrece al operador información en tiempo real sobre la carga mientras se carga la máquina. Un modo “restricción de la velocidad” puede también ser activado si la máquina está significativamente sobrecargada.



El freno de estacionamiento se activa automáticamente cuando se selecciona la opción neutral y no es posible seleccionar esta opción en marcha. El desactivador del freno de mano dependiente del par (asistente en pendientes) le asegura no retroceder en una pendiente.



# ién es

**Escuchamos a nuestros clientes y reaccionamos rápidamente a un cambiante lugar de trabajo. Por ese motivo, podemos ofrecerle un vehículo que excede los estándares de seguridad.**



- El arranque sin llave, la identificación del conductor y los códigos de acceso le aseguran que nadie podrá operar su equipo excepto la persona autorizada.



- La incorporación de un sensor de caída y vuelco le impide accionar el volquete si el camión se encuentra en una posición insegura.



- El control programable de velocidad máxima, que puede ser accionado para un conductor u obra en particular, permite al vehículo desacelerar automáticamente y aplicar el retardador para evitar grandes velocidades en el lugar de trabajo.



- Nuestras silenciosas cabinas de operador están certificadas ROPS/FOPS con un asiento para el operador con suspensión neumática por aire. Tanto el asiento del operador como el del acompañante tienen cinturones retráctiles con bloqueadores automáticos.



- Dispone de cámaras de marcha atrás que ya vienen de fábrica o se pueden agregar después, para tener una visión trasera completa.



- Se pueden instalar pasamanos (conforme a la ISO 2876) para una mayor seguridad durante las revisiones del motor.



El mejor retardador y freno motor de su clase se activa automáticamente cuando el operador levanta su pie del acelerador. El empuje del retardador puede ajustarse simplemente en el módulo sellado de interruptores, lo cual asegura un control máximo en el descenso aun en las peores condiciones.

Se puede programar la bocina para que suene cuando el camión arranque o cambie de marcha hacia adelante o hacia atrás.

# Aquí reside el secreto reducción de los costes operativos diarios

**No deberá hilar muy fino para descubrir cómo hemos simplificado y reducido los costes de servicio y mantenimiento de la serie D.**

Varillas de medición de fácil acceso, tanques transparentes, instrumentos de medición a la vista y lugares que ofrecen todo tipo de servicio de mantenimiento facilitan y aceleran el trabajo diario. Los intervalos mayores entre cambios de filtro y aceite reducen los costes y los tiempos en que la máquina permanece sin producir. Los filtros de cambio rápido e intervalos más largos entre los cambios del aceite hidráulico del motor reducen los costes y aumentan la productividad de la máquina. Además, los centros de pruebas diagnósticas y el monitor de diagnóstico le ayudan a resolver problemas y tomar decisiones de mantenimiento con conocimiento de causa.

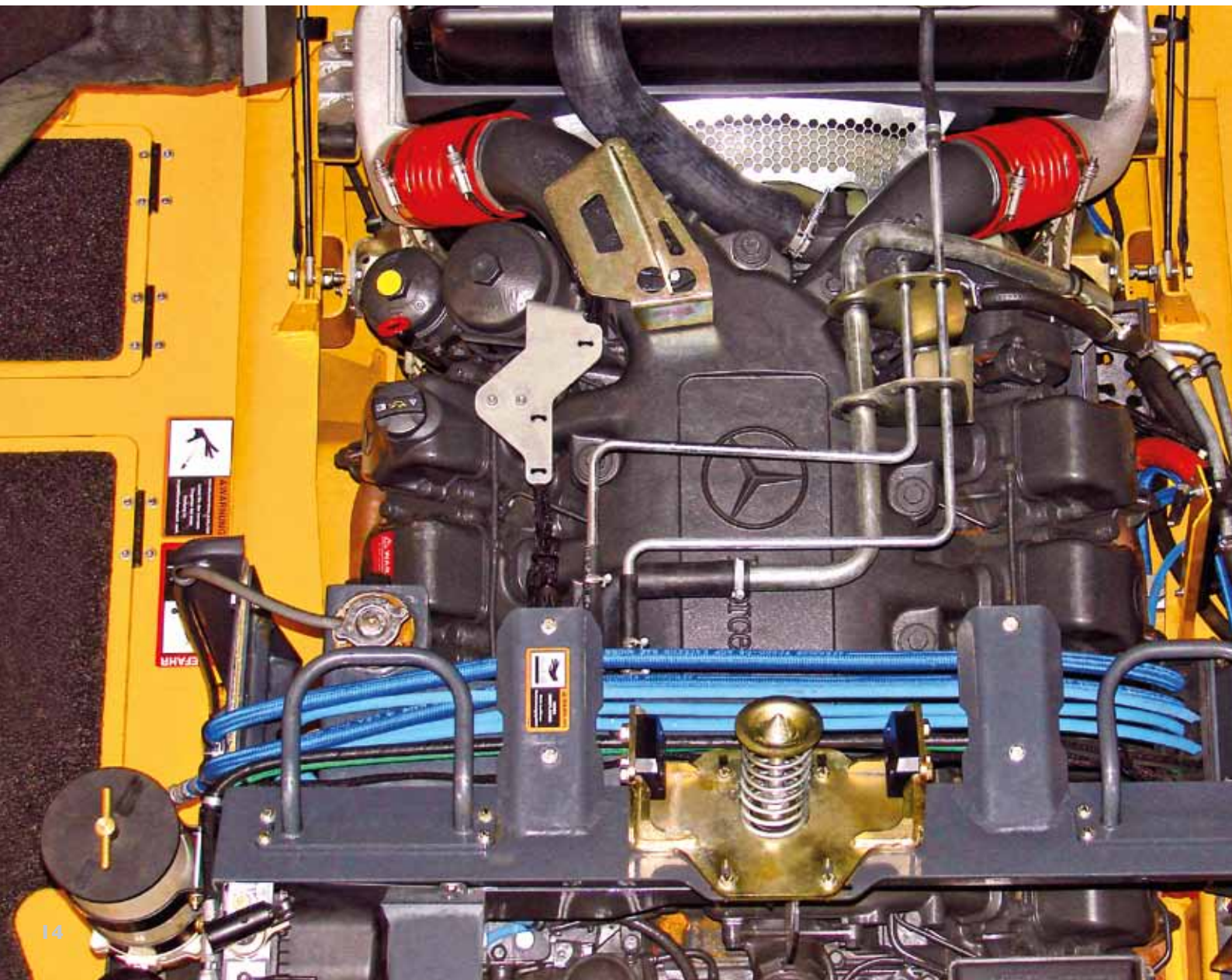

# to de la tes

- El sistema hidráulico de sensor de carga fue diseñado teniendo en cuenta la simplicidad al mismo tiempo que se mantiene la eficiencia. Menos componentes dan como resultado una mayor fiabilidad y facilidad de servicio.

- Intervalos de cambio de aceites hidráulico, de la transmisión y motor más largos reducen los costes de trabajo diarios y proporcionan una mayor productividad.

- Fácil acceso a la varilla medidora de aceite, filtros de aceite y combustible y tanque de líquido refrigerante.

- Los drenajes ambientales disponibles permiten cambios rápidos, sin derrames.

- Su Centro de Servicio Bell le ofrece los repuestos y el respaldo que usted necesita para mantenerse productivo y le proporciona una gran variedad de programas de apoyo y mantenimiento preventivos que le ayudan a controlar sus costes.



- Si algo sale mal, el monitor de diagnóstico le ofrece códigos de servicio e información para ayudarle a detectar rápidamente el problema.



- La cabina puede inclinarse en cuestión de minutos sin necesidad de herramientas especiales, para poder acceder fácilmente a los componentes que necesitan mantenimiento.



- Una central de carga dentro de la cabina simplifica el reemplazo de los fusibles. Una menor cantidad de relés, conectores y arneses implican mayor fiabilidad.



- Tanques transparentes para fluidos e indicadores a la vista le permiten chequear los niveles de fluido de un solo vistazo.



- Los puertos de prueba de fácil acceso permiten a los técnicos detectar y resolver los problemas de forma más rápida.



- El banco de engrase centralizado emplaza racores para facilitar el acceso a zonas de difícil alcance. El cuadro de lubricación le ayuda a no olvidar nada.



# Dondequiera que vaya...

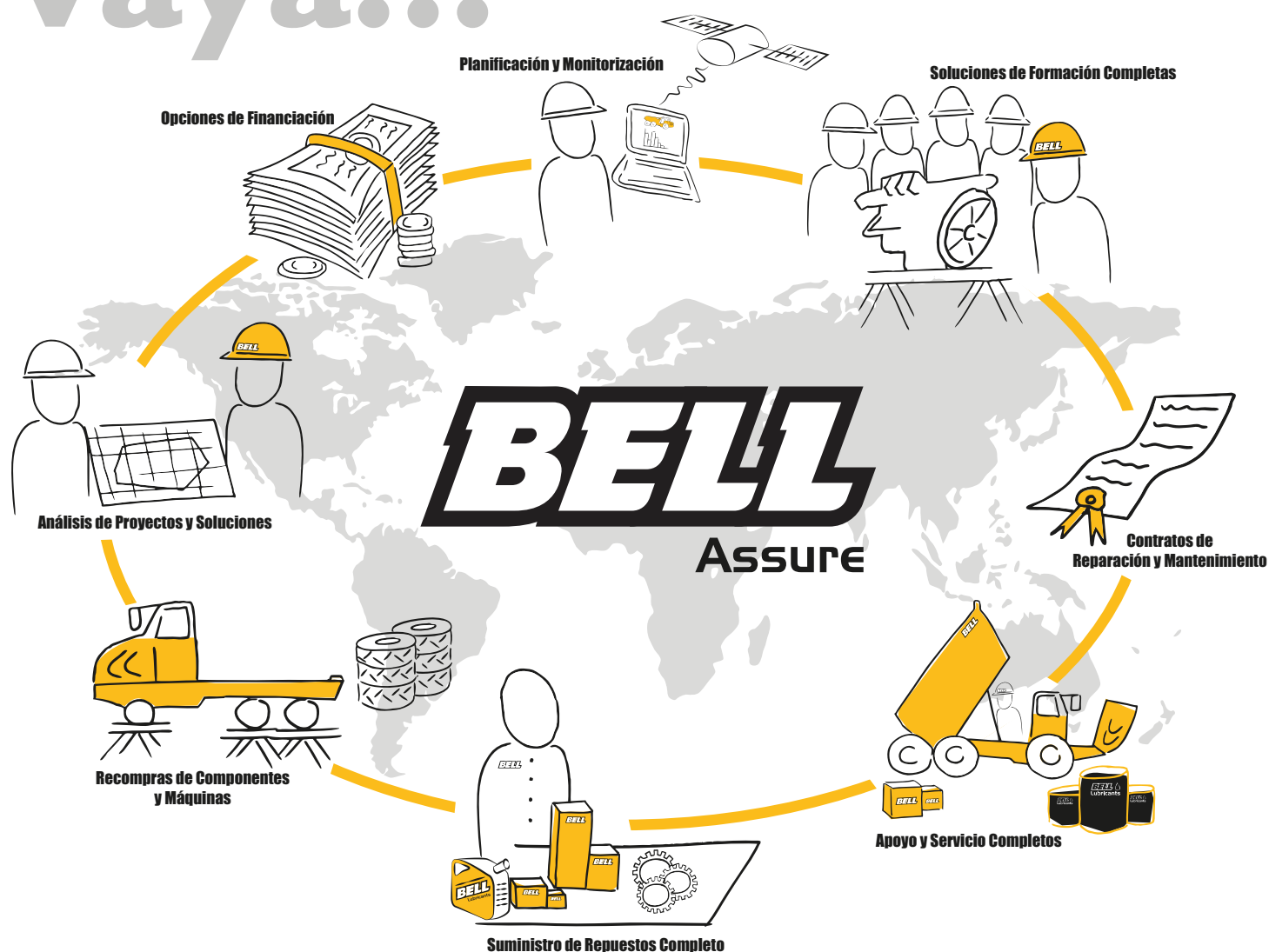

A través de nuestra propia red, así como de concesionarios autorizados y de alianzas estratégicas, le proporcionamos suministros y apoyo al mercado global.

Desarrolle una sociedad real y duradera con Bell Equipment, a través de Bell Assure, un servicio de apoyo a su medida con todas las herramientas de posventa que necesite y que le ofrecen el mejor valor, tranquilidad, y una experiencia de posventa única.

# ...está cubierto



# Una gestión de la flota más inteligente



**BELL**  
Fleetsm@tic

**Tecnología de vanguardia para ayudarle a usar su flota de forma más inteligente. Proporcionando datos de trabajo actualizados y precisos, datos de producción y datos de diagnóstico.**

La información de trabajo de la máquina se procesa y almacena en forma de útiles estadísticas sobre rendimiento y producción, accesible a través de la página web de Bell Fleetsm@tic. Estos informes también son automáticos y se le envían por e-mail. La clave de una flota rentable y productiva yace en la habilidad para monitorizar y gestionar sus máquinas y operadores de forma eficiente.

## **Fleetsm@tic:**

- Maximizar la productividad.
- Generar informes de utilización de las máquinas.
- Identificar los requerimientos de formación de los operadores.
- Planificación del mantenimiento proactivo.
- Recibir datos de salud de la máquina.
- Implementar medidas de seguridad.
- Proteger las inversiones.
- Recibir datos en tiempo real geoespacial.

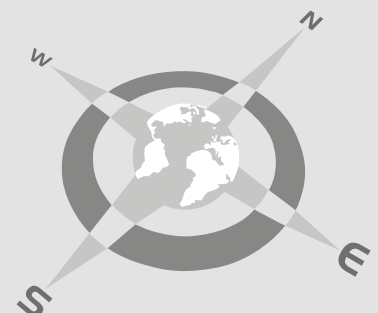

# Información Técnica - B40D

## MOTOR

Motor diesel de bajas emisiones Mercedes Benz V6 con tecnología Blue Tec®, turboalimentado y con intercooler.

**Potencia bruta**  
335 kW (449 hp) a 1 800 rpm

**Potencia neta**  
325 kW (436 hp) a 1 800 rpm

**Par**  
2 200 Nm (1 623 lbf) a 1 080 rpm

**Cilindrada**  
11,95 litros (729 cu.in)

**Capacidad del depósito de combustible**  
300 litros (79,26 US gal)

**Freno auxiliar**  
Freno de escape automático  
Freno de válvulas del motor (EVB).

**Capacidad del Depósito de AdBlue®**  
40 l (11 US gal)

**Certificación**  
Mercedes Benz Blue Tec OM501LA acorde con las regulaciones de emisiones Europa (UE) Stage IIIB/ EPA Tier 4i.

## TRANSMISIÓN

Montada en el motor, con transmisión planetaria totalmente automática Allison, seis engranajes de avance y un engranaje de inversión.

**Convertidor de par**  
Hidrodinámico, con bloqueo en todas las marchas.

**Marchas**  
6 hacia delante, 1 hacia atrás

**Tipo de cambio**  
Multidisco accionado hidráulicamente

**Tipo de control**  
Electrónico

## CAJA DE TRANSFERENCIA

Montaje remoto

**Fabricante**  
Bell VGR

**Modelo**  
17 100

## Disposición

Tres engranajes helicoidales en línea.

## Diferencial de salida

Diferencial proporcional 33/67 entre ejes, con bloqueo neumático en parada o en movimiento.

## EJES

Fabricado en acero de alta resistencia con engranajes de tipo cónico helicoidal en el diferencial de control de tracción y engranajes planetarios externos de alto rendimiento.

## Modelo

Bell 25T

## SISTEMA DE FRENOS

### Freno de servicio

Frenos de disco en baño de aceite de doble circuito, y accionamiento hidráulico en los ejes delantero e intermedio.

### Fuerza máxima de frenado

263 kN (59,125 lbf)

### Estacionamiento y emergencia

Disco montado en la transmisión, accionado por resorte y liberado por aire.

### Fuerza máxima de frenado

440 kN (98,920 lbf)

### Freno auxiliar

Freno de escape automático y freno de válvulas del motor (EVB)  
Retardador hidráulico de ajuste variable.

### Retardación máxima

721 kW (967 hp)

## RUEDAS

Para movimiento en tierra

### Neumático

29.5R25

## SUSPENSIÓN FRONTAL

Brazo delantero semi independiente con amortiguadores de nitrógeno/aceite.

## SUSPENSIÓN TRASERA

Puentes oscilantes con bloques de suspensión de goma laminada.

## SISTEMA HIDRÁULICO

Sistema de detección de carga de desplazamiento variable que incorpora una bomba de dirección de emergencia sin rueda.

### Caudal

300 l/min (79,26 US gal/min)

### Presión

25 Mpa (3,626 psi)

### Filtro

5 micras

## SISTEMA DE DIRECCIÓN

Hidrostático, accionado por dos cilindros de doble acción con bomba de dirección de emergencia sin rueda.

### Giros de tope a tope

4,7

### Ángulo de dirección

42°

## VOLQUETE

Dos cilindros de volquete de doble acción y de una sola etapa.

### Tiempo de elevación

13 seg.

### Tiempo de descenso

7,6 seg.

### Ángulo de inclinación

70°

## SISTEMA NEUMÁTICO

Secador de aire con calentador y válvula de mínima integrada que asiste a las funciones de freno de estacionamiento y auxiliares.

### Presión del sistema

810 kPa (117 psi)

## SISTEMA ELÉCTRICO

### Tensión

24 V

### Tipo de batería

Dos baterías estancas sin mantenimiento.

### Capacidad de la batería

2 X 105 Ah

### Potencia del alternador

28 V 80 A

## VELOCIDADES DEL VEHÍCULO

|                |          |          |
|----------------|----------|----------|
| 1 <sup>a</sup> | 8 km/h   | 5 mph    |
| 2 <sup>a</sup> | 17 km/h  | 10,6 mph |
| 3 <sup>a</sup> | 24 km/h  | 15 mph   |
| 4 <sup>a</sup> | 37 km/h  | 23 mph   |
| 5 <sup>a</sup> | 48 km/h  | 30 mph   |
| 6 <sup>a</sup> | 54 km/h  | 33,8 mph |
| R              | 6,3 km/h | 3,9 mph  |

## CABINA

Certificada ROPS/FOPS 75 dBA de nivel sonoro interno medido de acuerdo a la ISO 6396.

# Capacidad de carga y Presión en el suelo

| PESOS OPERATIVOS |                  | PRESION EN EL SUELO                |           | CAPACIDAD DE CARGA                      |             | PESOS OPCIONALES      |               |
|------------------|------------------|------------------------------------|-----------|---|-------------|-----------------------|---------------|
| SIN CARGA        | kg (lb)          | CON CARGA (sin hundimiento)        | kPa (Psi) | CONJUNTO                                | m³ (yd³)    |                       | kg (lb)       |
| Delantero        | 14 650 (32 298)  | Delantero                          | 242 (35)  | Capacidad rasa                          | 18,5 (24)   | Chapas antidesgaste   | 1 222 (2 694) |
| Central          | 7 810 (17 218)   | Central                            | 302 (44)  | Capacidad SAE 2:1                       | 23 (30)     | Portón trasero        | 1 002 (2 209) |
| Trasero          | 7 390 (16 292)   | Trasero                            | 302 (44)  | Capacidad SAE 1:1                       | 27,5 (36)   | Juego de ruedas extra | 937 (2 066)   |
| Total            | 29 850 (65 808)  |                                    |           | Capacidad SAE 2:1 con portón automático | 24 (31,5)   |                       |               |
| <b>CON CARGA</b> |                  | <b>CON CARGA (con hundimiento)</b> |           |   |             |                       |               |
| Delantero        | 19 587 (43 181)  | Delantero                          | 171 (25)  |   |             |                       |               |
| Central          | 23 842 (52 563)  | Central                            | 201 (29)  | Carga nominal                           | 37 000 kg   |                       |               |
| Trasero          | 23 422 (51 637)  | Trasero                            | 201 (29)  |   | (81 571 lb) |                       |               |
| Total            | 66 851 (147 381) |                                    |           |   |             |                       |               |

## Dimensiones

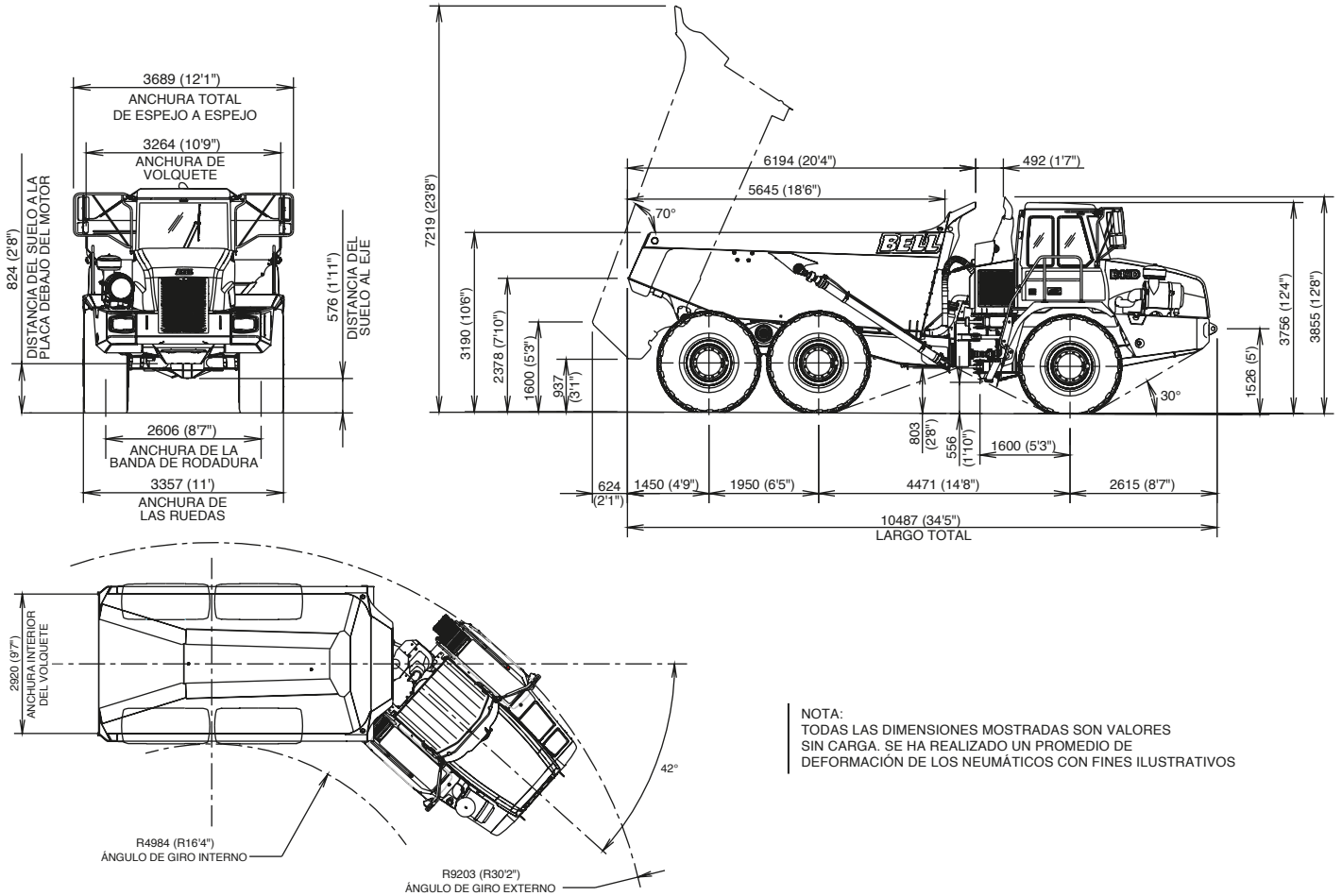

NOTA:  
TODAS LAS DIMENSIONES MOSTRADAS SON VALORES SIN CARGA. SE HA REALIZADO UN PROMEDIO DE DEFORMACION DE LOS NEUMATICOS CON FINES ILUSTRATIVOS

## Capacidad de ascenso

1. Calcule la resistencia de tracción encontrando el punto de intersección entre la línea de masa del vehículo y la de ascenso.  
IMPORTANTE: Desde el comienzo, se supone una resistencia típica a la rodadura del 2% en la línea de ascenso y en el cuadro.
2. Vaya en línea recta hacia la izquierda, desde el primer punto de intersección, hasta que la línea se cruce con el borde.
3. Lea debajo de este punto la velocidad máxima para esa resistencia a la tracción.

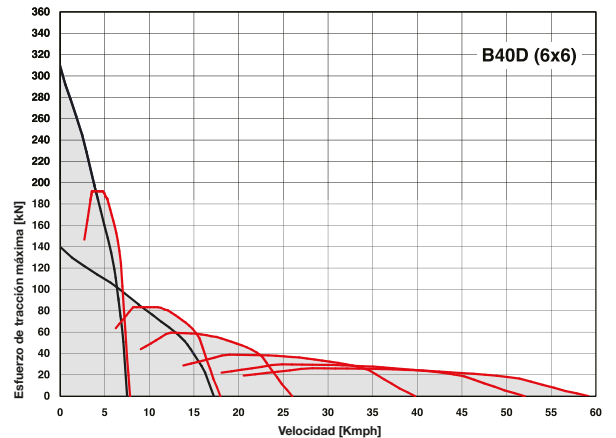
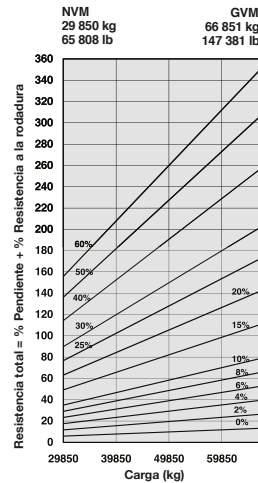

## Retardación

1. Calcule la fuerza de retardación requerida encontrando el punto de intersección de la línea de masa del vehículo.
2. Vaya en línea recta hacia la izquierda, desde este primer punto de intersección, hasta que la línea se cruce con la curva.  
IMPORTANTE: Desde el comienzo, se supone un resistencia típica del 2% a la rodadura en el cuadro.
3. Lea debajo de este punto la velocidad máxima.

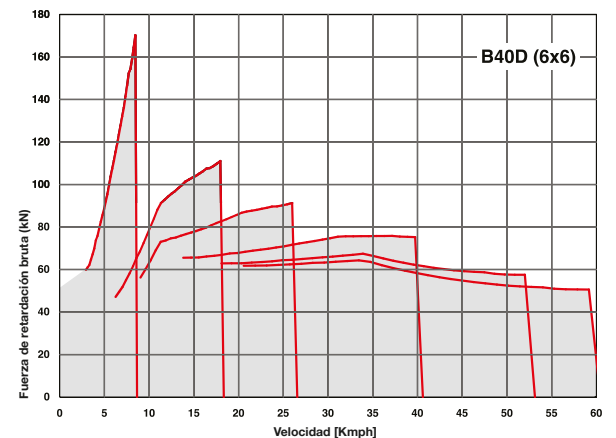
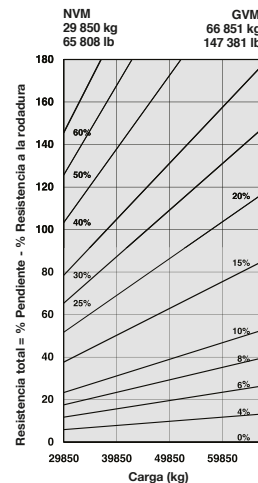

# Características y opciones

|                             | B35D | B40D | B45D | B50D |   |
|-----------------------------|------|------|------|------|---|
|                             |      |      |      |      | ● ESTÁNDAR ▲ OPCIÓN   |
| <b>MOTOR</b>                |      |      |      |      |   |
| ●                           | ●    | ●    | ●    | ●    | Camisas de cilindro de tipo húmedo  |
| ●                           | ●    | ●    | ●    | ●    | Freno de escape automático y freno de válvulas del motor                  |
| ●                           | ●    | ●    | ●    | ●    | Filtro de aire de doble elemento con válvula expulsora de polvo           |
| ●                           | ●    | ●    | ●    | ●    | Prefiltrado   |
| ●                           | ●    | ●    | ●    | ●    | Separador de agua   |
| ●                           | ●    | ●    | ●    | ●    | Opción de llenado rápido  |
| ●                           | ●    | ●    | ●    | ●    | Correa de transmisión de serpentina con testigo de tensión automático     |
| <b>REFRIGERACIÓN</b>        |      |      |      |      |   |
| ●                           | ●    | ●    | ●    | ●    | Ventiladores viscosos de transmisión directa montados en el cigüeñal      |
| ●                           | ●    | ●    | ●    | ●    | Ventilador de accionamiento hidráulico y control remoto                   |
| ●                           | ●    | ●    | ●    | ●    | Protector del ventilador  |
| <b>SISTEMA NEUMÁTICO</b>    |      |      |      |      |   |
| ●                           | ●    | ●    | ●    | ●    | Compresor montado en el motor   |
| ●                           | ●    | ●    | ●    | ●    | Secador de aire con calentador  |
| ●                           | ●    | ●    | ●    | ●    | Válvula de mínima integrada   |
| <b>SISTEMA ELÉCTRICO</b>    |      |      |      |      |   |
| ●                           | ●    | ●    | ●    | ●    | Desconexión de la batería   |
| ●                           | ●    | ●    | ●    | ●    | Luces de marcha   |
| ▲                           | ▲    | ●    | ●    | ●    | Luces de trabajo Deluxe   |
| ●                           | ●    | ●    | ●    | ●    | Bocina eléctrica  |
| ●                           | ●    | ●    | ●    | ●    | Bocina neumática  |
| ●                           | ●    | ●    | ●    | ●    | Alarma de marcha atrás  |
| ●                           | ●    | ●    | ●    | ●    | Baliza giratoria  |
| ●                           | ●    | ●    | ●    | ●    | Sensor de ángulo de inclinación y vuelco                                  |
| <b>SISTEMA DE DIRECCIÓN</b> |      |      |      |      |   |
| ●                           | ●    |      |      |      | Dirección secundaria sin rueda  |
|                             |      | ●    | ●    |      | Bomba de dirección secundaria bidireccional sin rueda                     |
| <b>CABINA</b>               |      |      |      |      |   |
| ●                           | ●    | ●    | ●    | ●    | Certificación ROPS/FOPS   |
| ●                           | ●    | ●    | ●    | ●    | Cabina de vuelco  |
| ●                           | ●    | ●    | ●    | ●    | Puerta con amortiguador a gas   |
| ●                           | ●    | ●    | ●    | ●    | Configuración del grado de inclinación del volquete programable I-Tip     |
| ●                           | ●    | ●    | ●    | ●    | Sistema de climatización HVAC   |
| ●                           | ●    | ●    | ●    | ●    | Radio AM-FM/bandeja para CD   |
| ●                           | ●    | ●    | ●    | ●    | Protector de la ventana trasera   |
| ●                           | ●    | ●    | ●    | ●    | Limpiaparabrisas con control intermitente                                 |
| ●                           | ●    | ●    | ●    | ●    | Columna de dirección reclinable y telescópica                             |
| ●                           | ●    | ●    | ●    | ●    | Asiento montado en parte central con suspensión neumática                 |
| ●                           | ●    | ●    | ●    | ●    | Cinturón de seguridad retráctil de tipo arnés con tres puntos de ajuste   |
| ●                           | ●    | ●    | ●    | ●    | Asiento replegable para el instructor con cinturón de seguridad retráctil |
| ●                           | ●    | ●    | ●    | ●    | Toma de 12 V  |
| ●                           | ●    | ●    | ●    | ●    | Portavasos/portataza  |
| ●                           | ●    | ●    | ●    | ●    | Fiambrera térmica frío/calor  |
| ●                           | ●    | ●    | ●    | ●    | Cenicero  |

|                              | B35D | B40D | B45D | B50D |  |
|------------------------------|------|------|------|------|--|
|                              |      |      |      |      | ● ESTÁNDAR ▲ OPCIÓN  |
| <b>CABINA (continuación)</b> |      |      |      |      |  |
| ●                            | ●    | ●    | ●    | ●    | Limpiaparabrisas para ventanilla trasera   |
| ●                            | ●    | ●    | ●    | ●    | Espejos ajustables con desempañador eléctrico  |
| ●                            | ●    | ●    | ●    | ●    | Monitor de lujo:   |
|                              |      |      |      |      | Velocímetro analógico/Indicador de combustible   |
|                              |      |      |      |      | Indicador de la temperatura del aceite de la transmisión   |
|                              |      |      |      |      | Indicador de la temperatura del refrigerante del motor   |
|                              |      |      |      |      | Sistema de luces LED para indicar peligro y alarma sonora/Selección de velocidad   |
|                              |      |      |      |      | Tacómetro/Tensión de la batería/Cuentavueeltas/Odómetro/consumo de combustible/Contador de cajas volcadas Temporizador de viaje/Distancia de viaje/Unidades métricas inglesas/Códigos de servicio/Diagnósticos Módulo sellado de interruptores con luz posterior que controlan las siguientes funciones:   |
|                              |      |      |      |      | Control de limpiaparabrisas/Luces/Espejos calefactados/Empuje del retardador/Diferenciales de tracción controlada (B35D/B40D/B50D)/Bloqueo de los diferenciales por caja de transferencia/Retén del engranaje de transmisión/Límite de inclinación del volquete/Configuración automática del grado de inclinación del volquete/Aire acondicionado/Controles de la calefacción/Control de velocidad preseleccionada |
| <b>VOLQUETE</b>              |      |      |      |      |  |
| ●                            | ●    | ●    | ●    | ●    | Cierre mecánico del volquete   |
| ▲                            | ▲    | ▲    | ▲    | ▲    | Forro para la carrocería   |
| ▲                            | ▲    | ▲    | ▲    | ▲    | Puerta trasera   |
| ▲                            | ▲    | ▲    | ▲    | ▲    | Calentadores para el volquete  |
| ▲                            | ▲    | ▲    | ▲    | ▲    | Cilindros y volquete para cargas menores   |
|                              |      | ●    | ●    |      | Rejilla de protección de la articulación   |
| <b>OTROS</b>                 |      |      |      |      |  |
| ●                            | ●    | ●    | ●    | ●    | Control de tracción automático (CTA)   |
| ●                            |      |      |      |      | Neumáticos radiales 26.5R25 para máquinas cargadoras de tierra   |
|                              | ●    | ●    | ▲    |      | Neumáticos radiales 29.5R25 para máquinas cargadoras de tierra   |
|                              |      | ▲    | ●    |      | Neumáticos radiales 875/65R29 para máquinas cargadoras de tierra   |
| ●                            | ●    |      |      |      | Banco de lubricación remota  |
| ▲                            | ▲    | ●    | ●    |      | Engrase automático   |
| ●                            | ●    | ●    | ●    | ●    | Sistema de peso a bordo  |
| ▲                            | ▲    | ▲    | ▲    | ▲    | Luces de carga   |
| ▲                            | ▲    | ▲    | ▲    | ▲    | Suspension Comfort Ride (delantero)  |
| ▲                            | ▲    | ▲    | ▲    | ▲    | Suspension Comfort Ride (trasero)  |
| ▲                            | ▲    | ▲    | ▲    | ▲    | Cámaras de marcha atrás  |
| ▲                            | ▲    | ▲    | ▲    | ▲    | Pasamanos  |
| ▲                            | ▲    | ●    | ●    |      | Visera para la cabina  |





Todas las dimensiones se indican en milímetros a menos que se especifique de otra forma entre paréntesis. Dada nuestra política de mejora continua, nos reservamos el derecho de cambiar las especificaciones y el diseño sin previo aviso.

Las fotografías de este folleto pueden incluir equipamiento opcional. Blu@dvantage™ es una marca registrada de Bell Equipment Co. (PTY) Ltd. AdBlue® es una marca registrada de VDA.

BELL INTERNATIONAL: Tel: +27 (0)35-907 9431

E-mail: [juanm@es.bellequipment.com](mailto:juanm@es.bellequipment.com) Web: [www.bellequipment.com](http://www.bellequipment.com)

 Tel: +61-8-9356-1033

 Tel: +33 (0)5-55-89-23-56

 Tel: +49 (0)6631 / 91-13-0

 Tel: +7-495-287-80-02

 Tel: +27 (0)11-928-9700

 Tel: +34-91-879-60-19

 Tel: +44 (0)1283-712862

 Tel: +1-855-494-2355



DIVISIÓN DE MAQUINARIA Y EQUIPOS PARA LA INDUSTRIA PESADA

[www.seijroyazawaiwai.com](http://www.seijroyazawaiwai.com)  
[info@seijroyazawaiwai.com](mailto:info@seijroyazawaiwai.com)

**Máquinas fuertes y fiables**  
**Soporte fuerte y fiable**

**BELL**