

Amortiguación de las vibraciones para la protección de conductor, máquina y carga mediante ShockProtect

Rápida aceleración y velocidad elevada mediante el motor de tracción trifásico sin mantenimiento

Flexible y ágil debido a su construcción compacta

Máxima estabilidad y óptimas características de marcha gracias a ProTracLink

Empleo en varios turnos gracias a la extracción lateral de la batería (opcional)



## ERE 120

### Transpaleta eléctrica de barra timón (2.000 kg)

Con la ERE 120 incrementará su productividad en el transporte de mercancías. La alta velocidad en servicio de vehículo autoportante hace que el despacho de mercancías sea especialmente económico, además de hacer más cómodo el transporte en largas distancias y, en caso necesario, la preparación de pedidos. La ERE 120 combina su construcción compacta y la agilidad de un vehículo acompañante con la velocidad de un vehículo autoportante, proporcionando un aumento de la eficiencia de los procesos

de trabajo. A lo que se añade el potente motor de tracción trifásico de 24 V. Su grado de rendimiento mejorado proporciona una fuerte aceleración y altas velocidades con un mínimo consumo. Se deben resaltar especialmente las características de seguridad, así como el máximo confort en todo tipo de conducción: - Adicionalmente a la plataforma plegable de suave amortiguación, todo el accionamiento está amortiguado con ShockProtect. La ventaja: se reducen considerablemente las vibraciones y

cargas sobre conductor, mercancía y vehículo. - Posición segura en la conducción gracias a los soportes laterales opcionales. Con estos se consigue una mayor velocidad de hasta 8,5 km/h en el transporte a largas distancias. Para aplicaciones de rendimiento intensivo a largas distancias o en la carga y descarga de camiones, se dispone de baterías con capacidades de hasta 375 Ah, así como la posibilidad de extracción lateral de la batería (opcional) para trabajos de varios turnos.

# ERE 120

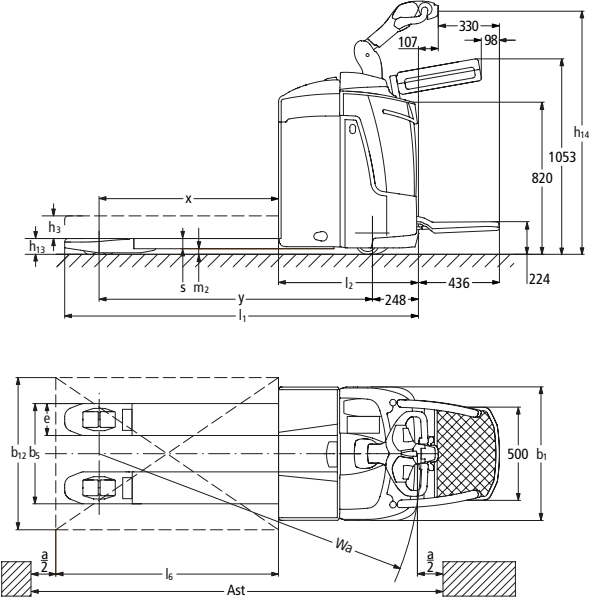

# Datos técnicos según VDI 2198

<b>Matrícula</b>	1.1	Fabricante (abreviatura)		Jungheinrich
	1.2	Denominación de tipos del fabricante		<b>ERE 120</b>
	1.3	Tracción		Eléctrico
	1.4	Manejo manual, a pie, en plataforma, sentado, en carretillas recogepedidos		Plataforma/conductor a pie
	1.5	Capacidad de carga/carga	Q t	2
	1.6	Distancia al centro de gravedad de la carga	c mm	600
	1.8	Distancia a la carga	x mm	913 <sup>5)</sup>
	1.9	Distancia entre ejes	y mm	1347 / 1419 <sup>1)5)</sup>
	<b>Pesos</b>	2.1	Peso propio	kg
2.1.1		Tara incl. batería (véase línea 6.5)	kg	662
2.2		Peso de eje con carga delante/detrás	kg	1485 / 1292
2.3		Peso por eje sin carga delante/detrás	kg	189 / 588
<b>Ruedas/chasis</b>	3.1	Bandaje		Vulkollan/PU + Quarz/Vulkollan
	3.2	Tamaño de neumáticos, delanteros	mm	Ø 230 x 70
	3.3	Tamaño de neumáticos, traseros	mm	Ø 85 x 100 / Ø 85 x 85
	3.4	Ruedas adicionales (medidas)	mm	Ø 125 x 54
	3.5	Ruedas, cantidad delante/detrás (x = motrices)		1x +2/2 o 4
	3.6	Ancho de vía, delante	b <sub>10</sub> mm	500
	3.7	Ancho de vía, detrás	b <sub>11</sub> mm	338 / 368 / 498
<b>Dimensiones básicas</b>	4.4	Elevación	h <sub>3</sub> mm	122
	4.9	Altura de la barra timón en posición de marcha mín./máx.	h <sub>14</sub> mm	1146 / 1428
	4.15	Altura bajada	h <sub>13</sub> mm	85
	4.19	Longitud total	l <sub>1</sub> mm	1834 <sup>4)</sup>
	4.19.1	Longitud total (larga)	mm	1906
	4.20	Longitud hasta dorsal de horquillas	l <sub>2</sub> mm	682 / 754 <sup>4)</sup>
	4.21	Ancho total	b <sub>1</sub> /b <sub>2</sub> mm	720
	4.22	Medidas de las horquillas	s/e/l mm	55 / 172 / 1150
	4.25	Ancho exterior sobre horquillas	b <sub>5</sub> mm	540 <sup>6)</sup>
	4.32	Margen con el suelo, centro distancia entre ejes	m <sub>2</sub> mm	30
	4.33	Ancho del pasillo de trabajo con palet 1000 x 1200 transversalmente	Ast mm	2032 / 2104 <sup>2)4)5)</sup>
	4.34	Ancho del pasillo de trabajo con palet 800 x 1200 longitudinalmente	Ast mm	2082 / 2154 <sup>2)3)5)</sup>
4.35	Radio de giro	W <sub>a</sub> mm	1595 / 1688 <sup>5)</sup>	
4.35.2	Radio de giro en marcha lenta	mm	1667	
<b>Prestaciones</b>	5.1	Velocidad de marcha con/sin carga	km/h	7.5 / 8.5
	5.2	Velocidad de elevación con/sin carga	m/s	0.04 / 0.04
	5.3	Velocidad de descenso con/sin carga	m/s	0.06 / 0.08
	5.7	Capacidad de inclinación con / sin carga	%	3 / 6
	5.8	Capacidad máx. de ascenso con/sin carga	%	8 / 16
	5.10	Freno de servicio		por alternador
<b>Sistema eléctrico</b>	6.1	Motor de tracción, potencia S2 60 min.	kW	1,6
	6.2	Motor de elevación, potencia con S3 10%	kW	2,2
	6.3	Batería según DIN 43531/35/36 A, B, C, no		B
	6.4	Tensión de la batería/capacidad nominal K5	V/Ah	24 / 250
	6.5	Peso de la batería	kg	230
	6.6	Consumo energético según ciclo VDI	kWh/h	0,47
<b>Otros</b>	8.1	Tipo de mando		Control por impulsos
	8.4	Nivel de ruido (presión acústica) según EN 12053, medido en el oído del conductor	dB (A)	73

<sup>1)</sup> Con extracción lateral de la batería: + 72,5 mm

<sup>2)</sup> Con la plataforma bajada: + 436 mm

<sup>3)</sup> Diagonal según VDI: +204 mm

<sup>4)</sup> Diagonal según VDI: + 368 mm

<sup>5)</sup> Parte de carga bajada: + 55 mm

<sup>6)</sup> se suministran otras medidas

# Aprovechar las ventajas

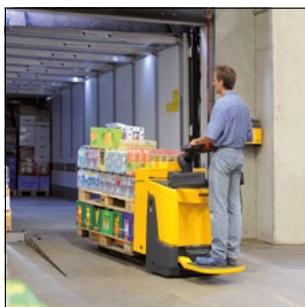

## Potente motor de tracción trifásico y mando "inteligente"

La ERE está equipada con un motor de tracción de corriente trifásica y ofrece más rendimiento, reduciendo los gastos de explotación. Aprovechese de estas ventajas:

- Elevado grado de rendimiento con un excelente ahorro de energía.
- Potente aceleración y alta velocidad.
- Cambio rápido del sentido de la marcha sin "segundo de espera".
- Sin retrocesos en las rampas.
- Motor de tracción sin mantenimiento.
- Recuperación de energía al reducir la velocidad de marcha mediante el freno generador.

## El modelo de vehículo se adapta al tipo de aplicación

Los diversos modelos de vehículo ofrecen flexibilidad de uso en las diferentes aplicaciones:

Modelo 1: plataforma de pie abatible sin sistema de retención

- Servicio de vehículo acompañante.
- Velocidad de tracción de 4,5km/h con plataforma de pie cerrada.
- Velocidad de 6 km/h con plataforma de pie abierta.

Modelo 2: plataforma de pie abatible con sistema de retención (opcional)

- Servicio de vehículo acompañante/ autoportante.

- Velocidad de tracción de 4,5km/h con plataforma de pie cerrada y sistema de retención plegado.
- Velocidad de tracción de 6 km/h con plataforma de pie abierta y sistema de retención plegado.
- Velocidad de tracción de 8,5km/h con plataforma de pie abierta y sistema de retención desplegado.

## Óptimas propiedades de marcha

- ProTracLink: las ruedas de apoyo con resorte y amortiguación, unidas mediante biela oscilante, garantizan un comportamiento seguro en cualquier situación de marcha.
- ShockProtect: protección para el conductor, la máquina y la carga gracias al accionamiento con amortiguación adicional. La amortiguación de adaptación óptima a la especificación de la carga evita golpes fuertes sobre el conductor y el chasis.

## Todo a la vista

Con una ubicación óptima de los instrumentos de control, el usuario tiene siempre toda la información a la vista:

- "CanDis" facilita la información sobre el estado de carga de la batería, el indicador de horas operativas, así como la memorización de códigos de servicio (opcional).

- "CanCode" permite la activación de la máquina mediante PIN, para una individualización del grupo de usuarios (opcional).
- La posibilidad de regulación de los parámetros de conducción ofrece una adaptación óptima a cada aplicación (opcional).

## Reducidos costes de mantenimiento

Los componentes de mantenimiento simplificado y un fácil acceso reducen los gastos de explotación

- Acceso fácil a todos los grupos a través de componentes de fácil desmontaje.
- Activación de la velocidad máxima solo con las horquillas elevadas (opcional). Conlleva una reducción fiable del desgaste de la parte inferior de las horquillas.

## Periodos operativos largos

Capacidades de batería de hasta 375 Ah para largos periodos de servicio:

- Habitáculo de batería M: 180/250 Ah
- Habitáculo de batería L: 300/375 Ah
- Extracción lateral de la batería para ambos habitáculos de batería (opcional).

## Equipamientos adicionales

- Patines y rodillos auxiliares de entrada.
- Protector de carga.
- Versión frigorífica.



DIVISIÓN DE MAQUINARIAS Y EQUIPOS  
PARA LA INDUSTRIA PESADA

Calle París, Edif. Seijiro Yazawa Iwai,  
Las Mercedes. Caracas - Venezuela. 1060  
T +58 (212) 991.9112 • 8082 • 8448  
F +58 (212) 991.7336 • 993.0013

www.sejiroyazawaiwai.com/dmepipve  
info@sejiroyazawaiwai.com

Jungheinrich Producción,  
Venta y Servicio Europa ISO  
9001/ ISO 14001



Las carretillas de Jungheinrich  
cumplen los requisitos de se-  
guridad europeos.



**JUNGHEINRICH**  
Machines. Ideas. Solutions.